

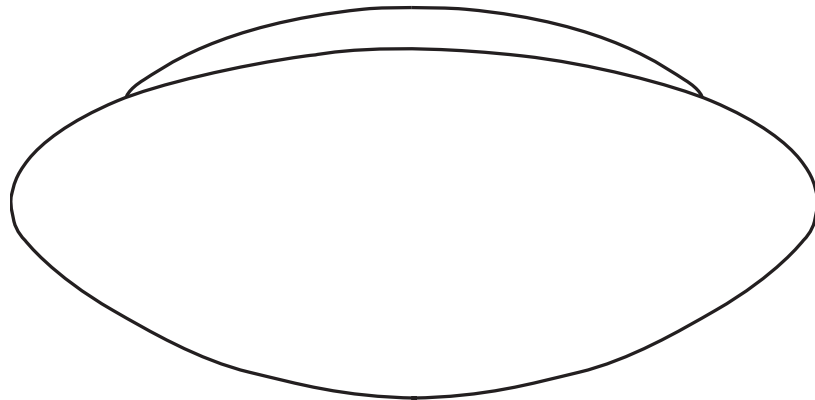

KÄYTTÖOHJE  
BRUKSANVISNING  
OPERATING INSTRUCTION  
BEDIENUNGSANLEITUNG  
PAIGALDUSJUHEND  
ИНСТРУКЦИЯ ПО ЭКСПЛУАТАЦИИ  
NOTICE D'INSTALLATION  
MONTAVIMO INSTRUKCIJA  
MONTÁŽAS INSTRUKCIJA  
INSTRUKCJA MONTAŻU  
NÁVOD K MONTÁŽI

PEM 232  
23.10.2008



**AVR 400 - series**

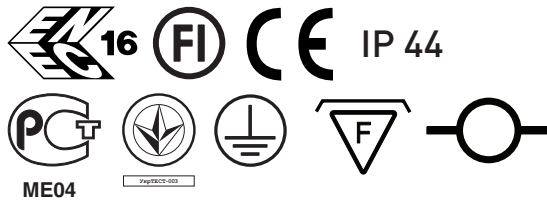

AVR 400

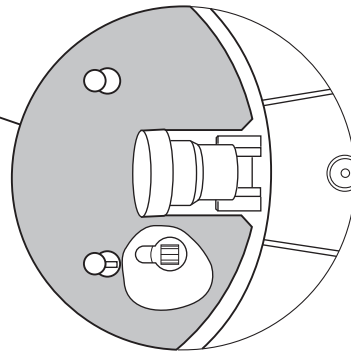
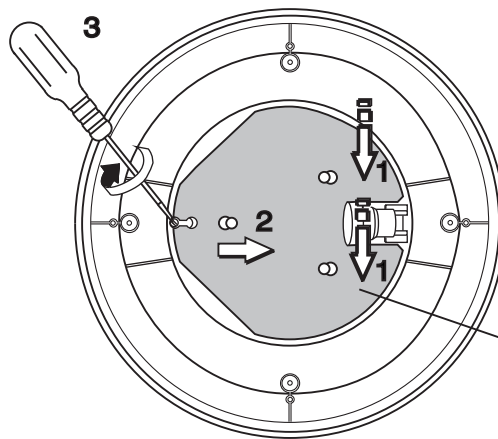
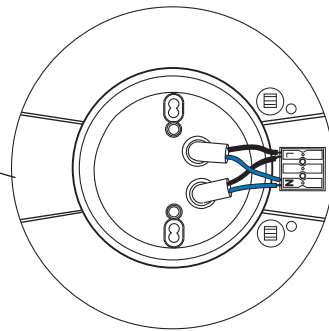
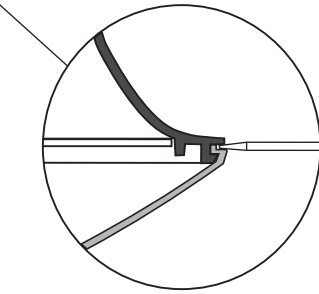
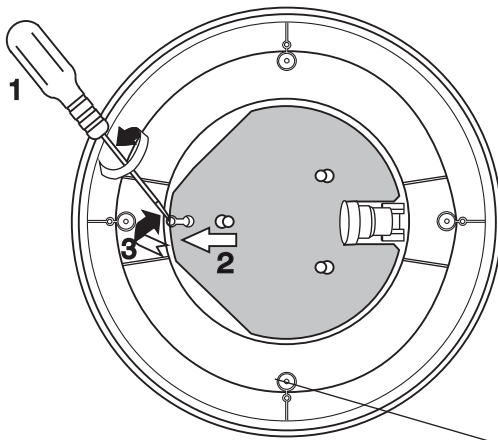
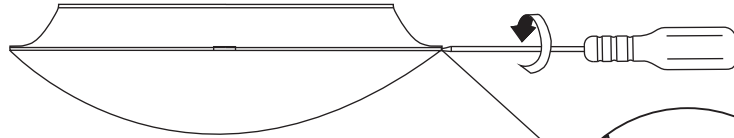

## AVR 400...

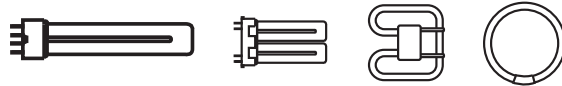



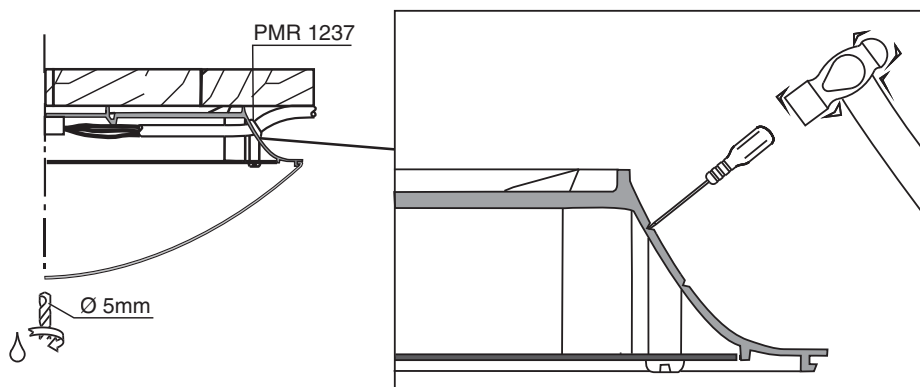
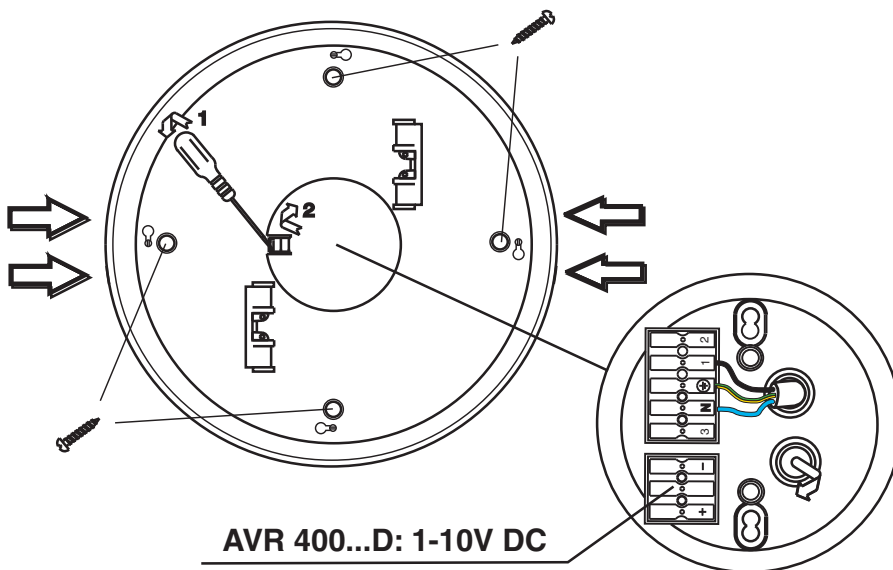

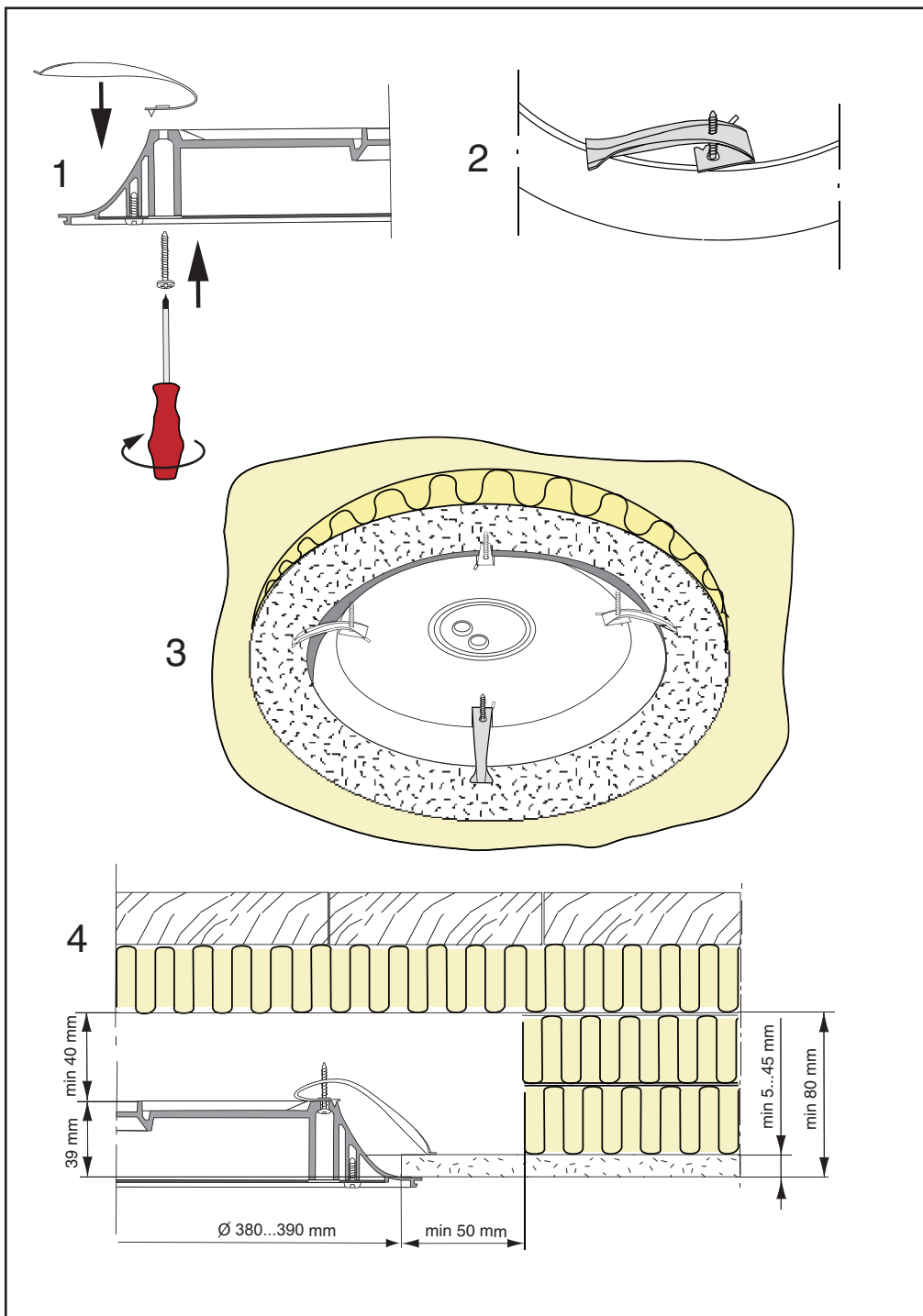



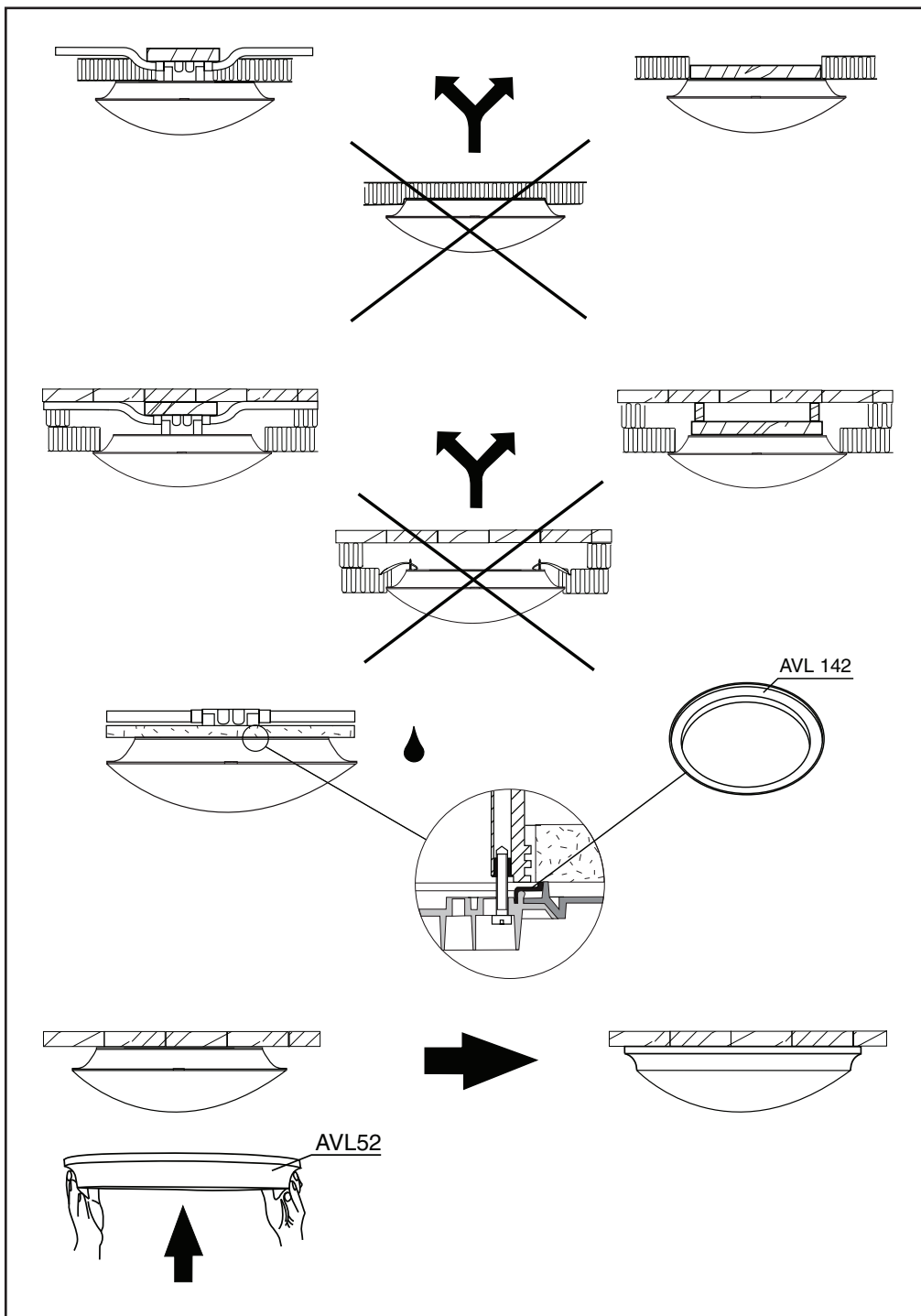

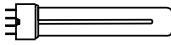

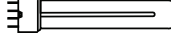

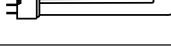

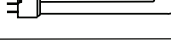

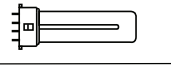

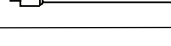

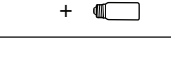
AVR 400...D JA E VALAISIMET ON AINA MAADOITETTAVA  
AVR 400...D OCH E ARMATURERNA BÖR ALLTID JORDAS  
THE AVR 400...D AND E LUMINAIRES MUST ALWAYS BE EARTHED  
MODELLE MIT ELEKTRONISCHEM VORSCHALTGERÄT, (AVR 400...D UND E)  
SIND STETS ZU ERDEN.

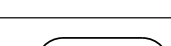

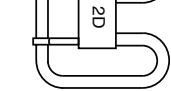

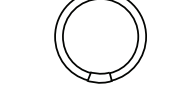
4



AVR 400.018D AVR 400.218D	2 x 18W TC-L/2G11 2 x 18W TC-L/2G11			+5°C...+25°C
AVR 400.218DR	2 x 18W TC-L/2G11			+5°C...+25°C
AVR 400.018E AVR 400.218E	2 x 18W TC-L/2G11 2 x 18W TC-L/2G11			-15°C...+25°C
AVR 400.018/18E AVR 400.218/18E	18W + 18W TC-L/2G11 18W + 18W TC-L/2G11			-15°C...+25°C
AVR 400.018/9E AVR 400.418/9E	2 x 18W TC-L/2G11 + 2 x 9W TC-E/2G7			-15°C...+25°C
AVR 400.0189E	1 x 18W TC-L/2G11			-15°C...+25°C
AVR 400.0188E AVR 400.2188E	2 x 18W TC-L/2G11 + max. 10W/E14			-15°C...+25°C
AVR 400.026E AVR 400.226E	2 x 26W TC-DE/G24-q3 2 x 26W TC-DE/G24-q3			-20°C...+25°C
AVR 400.028H AVR 400.128H AVR 400.138H AVR 400.038E AVR 400.138E	1 x 28W TC-DD/GR10q 1 x 28W TC-DD/GR10q 1 x 38W TC-DD/GR10q 1 x 38W TC-DD/GR10q 1 x 38W TC-DD/GR10q			-5°C...+25°C -15°C...+25°C
AVR 400.055CE	1x55W T5C/2GX13			-15°C...+25°C
AVR 400	max. 100W/E27			-40°C...+30°C

**FIN**

Valaisimen saa asentaa vain riittävän ammattitaidon omaava henkilö. Käytä ainoastaan sytytintyyppiä, valonlähdettä ja tehoa joka valaisimeen on merkitty. Kytke virta pois päältä ennen asennusta tai huoltoa. Tämä asennusohje on säilytettävä ja sen on oltava käytettävissä asennuksessa ja huollossa tulevaisuudessakin.

**S**

Armaturen får endast installeras av person med tillräcklig yrkesskicklighet. Använd endast tändare, ljuskälla och effekt som är märkta på armaturen. Gör kretsen strömlös före installation eller service. Denna bruksanvisning bör sparas och finnas tillgänglig vid installation eller framtida service.

**GB**

Only a professional electrician is allowed to do the installation. Use only starters, light sources and rated wattages as marked in the luminaire. Switch off the current before installation or service. This installation instruction must be kept available for future maintenance.

**D** Die montage darf nur durch qualifizierte elektriķer vorgenommen werden. Nur die anzündertypen und die auf der leuchte angegebene lichtquelle und leistung verwenden. Vor montage und wartung den strom abschalten. Montageanleitung für spätere wartungsarbeiten aufbewahren!

**F** La pose doit être faite par un électricien professionnel. Les starters, les types et puissances de lampes utilises doivent être strictement conformes aux spécifications indiquées à l'intérieur du luminaire. Couper l'alimentation avant l'installation et pendant toute l'intervention. Conserver la notice pour les operations de maintenance futures.

**CZ** Montáž svítidla může provádět pouze pracovník s odrovnadaj kvalifikaci pouzitelině startery, svétline zdkoji a napeti jsou uvedeny na svítidli. Prid instaalaci nebo opravou svítidla vypnení privdo proudu. Tento návod k montázi uchovejete pro další povziti.

**RUS** Светильник может устанавливать только человек, обладающий достаточной профессиональной квалификацией. Отключить ток до начала монтажа или обслуживания. Эту инструкцию сохранять и в дальнейшем применять при монтаже и обслуживании. Применять только указанное на светильнике зажигающее устройство и лампу, указанной мощности.



#### СВЕДЕНИЯ О СЕРТИФИКАЦИИ

Товар сертифицирован и соответствует требованиям нормативных документов, сертификат соответствия №РОСС FI.ME04.B01565 от 13.03.2007

ME04

#### ИНФОРМАЦИЯ О ПРОИЗВОДИТЕЛЕ И ИМПОРТЕРЕ

##### Заводы-изготовители:

"Ensto Electric Oy" (Финляндия)  
Veckjarventie 1, P.O.BOX 110  
06101 Porvoo, Finland

"Ensto Ensek AS" (Эстония)  
Paldiski mnt 35/4A  
76606 Keila, Estonia

##### Импортер:

ООО "Энсто Рус"  
109147, Россия, Москва,  
ул. Марксистская д. 3 стр.3  
тел. (495) 661 10 39  
факс (495) 661 10 38

ООО "Энсто Рус"  
196084, Россия, Санкт-Петербург  
Ул. Воздухоплавательная, д.19  
тел. (812) 336 99 17  
факс (812) 336 99 62

[www.ensto.ru](http://www.ensto.ru)

**LV** Gaismekla montazu var veikt tikai attiecigas kvalifikācijas strādnieks. Driķst izmantot tikai tadu palaišanas iekartu, gaismas avotu un ta jaudu, kada ir noradita uz gaismekla. Pirms montazas vai remonta ir jaatsledz strava. Dota montazas instrukcija ir jasaglaba turpmakajiem montazas vai apkalpošanas darbiem.

**LT** Montazo darbus gali atlikti tik darbuotojas, turintis atitinkama kvalifikacija. Naudoti tik ant šviestuvo nurodytus paleidziancius itaisus, šviesos šaltinius ir galingumus. Atjungti itampa prieš montaza ar remonta. Šia instrukcija saugoti ir ja naudotis ateityje, atliekant montazo ir remonto darbus.

**PL** Oprawa moze byc instalowana tylko pnez uprawnionego elektryka. Malezy uzywac zaptownikow oraz zródet sniatla wskazanyth w opisie. Pned instalowaniem lub obstuga nalezy odtaczyc zosilanie. Instrukcje nalezy zachowac.

**EST** Valgustit tohib ühendada vaid nõutava kutseoskusega isik. Kasuta üksnes valgustile märgitud võimsusega starterit ja valgusallikat. Lülita vool välja enne paigaldus- või hooldustööd. Käesolevat paigaldusjuhendit tuleb säilitada ning see peab olema saadaval ka edaspidiste paigaldus- ja hooldustööde ajal.

ENSTO ELECTRIC OY

P.O.BOX 110  
06151 PORVOO, FINLAND  
TEL. 0204 76 21  
FAX. 0204 76 2753

INT. TEL. + 358 204 76 21  
FAX. INT. + 358 204 76 2753  
[www.ensto.com](http://www.ensto.com)